



Mercedes-Benz

# Der Unimog.

Mehr Möglichkeiten im kommunalen Einsatz.

# Das Konzept Unimog.

## Weitermachen, wo andere aufhören müssen.

Wo selbst Allrad-Lkw an ihre Grenzen stoßen und auch Schlepper nicht weiterkommen, muss ein ganz anderer Typ von Arbeits- und Zugmaschine her: der Unimog. Er definiert Einsatzfähigkeit und -vielfalt auf 4 Rädern ganz neu. Der Mercedes-Benz Unimog ist eine Fahrzeuggattung für sich. Er bietet Möglichkeiten, die weltweit kein anderes Fahrzeug bietet. Der Unimog ist flexibler als andere. Mit An- und Aufbauräumen vorne, in der Mitte und hinten. Der Unimog ist geländegängiger als andere. Und er hat Schnellfahreigenschaften, mit denen er auf der Straße höchstes Transporttempo vorlegt. Der Unimog ist der kompromisslose Profi für kompromisslose Profis. Überlegen in jeder Situation und auf jedem Terrain, etwa im kommunalen Einsatz, im Sommer ebenso wie im Winter.

## Inhalt

Unimog Baureihen	4–5
Fahrwerkskompetenz	6–7
System- und Geräteträgerkompetenz	8–9
Winterdienst	10–13
Mäheinsatz	14–17
Unterhaltsarbeit	18–19
Reinigungseinsatz	20–21
Transport-, Lade-, und Umschlagarbeit	22–23
Rettungseinsatz	24–25
Bedienkomfort und Ergonomie	26–27
Wirtschaftlichkeit und Umwelt	28–29
Weltweiter Service	30–31

# Schaffen, was sonst nur viele schaffen.

Im Sommer mit 3 Mähgeräten gleichzeitig mähen, im Winter mit Schneefräse oder Pflug und Streuer die Straße von Schnee und Eis befreien. Arbeitseinsätze im Unimog fahren heißt: gängige Grenzen überwinden. Das liegt zum einen an seinem Geräteträgerkonzept, das Sie bei Ihren Einsätzen konkurrenzlos leistungsfähig und flexibel macht. Zum anderen haben Sie beim Unimog die Wahl zwischen 3 Baureihen. Und erhalten so genau das Fahrzeug, das perfekt zu Ihren Aufgaben passt.

**Der Unimog U 20:** Als universeller Geräteträger von 7,5 t bis 9,3 t zulässiges Gesamtgewicht erfüllt der Unimog U 20 perfekt die Bedürfnisse des kommunalen Bauhofs. Er kostet nicht mehr als ein hochwertiger Kommunal-Traktor, besitzt aber alle Vorzüge eines Allrad-Lkw und die Leistungsreserven eines echten Unimog. Kurz: maximales Einsatzpotenzial über das ganze Jahr hinweg.

**Der Unimog U 300/U 400/U 500:** Als professioneller Geräteträger ab 7,5 t zulässiges Gesamtgewicht bietet der Unimog U 300/U 400/U 500 beispiellose Höchstleistungen. Insbesondere für Profis, die höchste Leistungsfähigkeit mit Wirtschaftlichkeit im Ganzjahreseinsatz verbinden wollen.

**Der Unimog U 3000/U 4000/U 5000:** Mit seiner einzigartigen Geländegängigkeit schlägt der Unimog U 3000/U 4000/U 5000 jeden Konkurrenten aus dem Feld. Dafür sorgen seine überzeugenden Leistungsmerkmale wie der flexible Leiterraum für hohe Steifigkeit auf der Straße und enorme Verwindungsfähigkeit im Gelände, das überlegene Allradkonzept mit Differenzialsperre in beiden Achsen sowie die Portalachsen für besonders hohe Bodenfreiheit.



# Fahrwerkskompetenz.

Ob Tiefschnee oder Hochwasser, Morast oder Geröll: Mit dem Unimog kommen Sie ohne Umwege ans Ziel. Verantwortlich dafür ist ein Fahrwerkskonzept, das Sie weltweit bei keinem anderen Hersteller finden – und das Ihrer Einsatzstärke eine ganz neue Dimension verleiht. Außergewöhnliche Bodenfreiheit, günstige Böschungswinkel, höchste Kippsicherheit, extreme Steigfähigkeit, exzellente Traktion, dazu bis 90 km/h Höchstgeschwindigkeit auf befestigter Straße. Mehr Mobilität geht nicht.

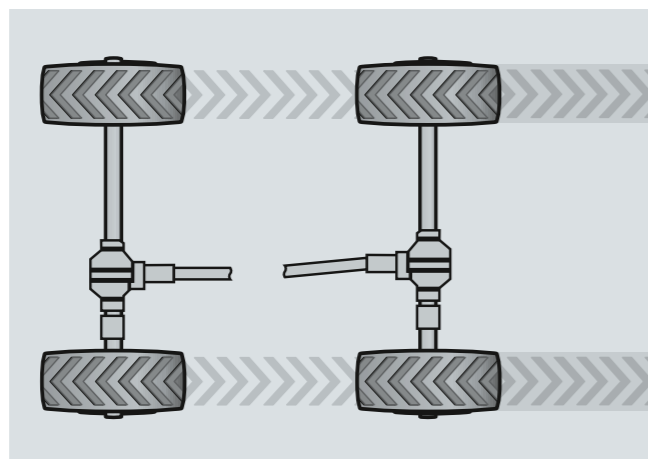

**Permanenter Allradantrieb.** Der Unimog bietet ein Allradkonzept, das sich mit keinem anderen vergleichen lässt. Einerseits sichern zuschaltbare Differenzialsperren in beiden Achsen niedrigen Schlupf und höchste Traktion, andererseits ermöglicht eine Achsaufhängung über Schraubenfedern den ständigen Bodenkontakt aller 4 Räder, auch bei großer Unebenheit des Geländes. Damit kommen Sie überall durch – unabhängig vom Beladungszustand. Die

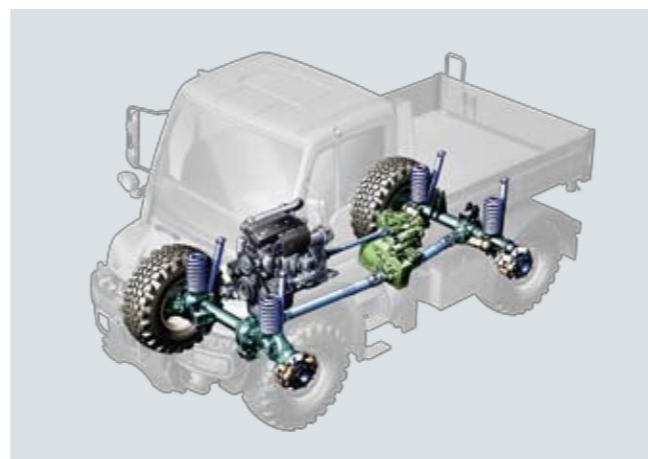

hohe Biege- und Verwindungssteifigkeit des Rahmens bringt weitere Stabilität im schweren Einsatz.

**Wadfähigkeit.** Überschwemmte Straßen, übers Ufer getretene Flüsse: Auch wenn's nass wird, zeigt der Unimog eine perfekte Performance.



**Reifendruck-Regelanlage.** Knopfdruck genügt, schon reduzieren Sie den Reifenluftdruck einzeln oder in beiden Achsen – während der Fahrt vom Fahrersitz aus. Der Unimog sinkt auf weichem Untergrund nicht ein, Traktion und Vortrieb verbessern sich. Umgekehrt auf der Straße. Hier sorgt hoher Luftdruck für geringeren Verschleiß, niedrigeren Kraftstoffverbrauch und weniger Abrollgeräusche.

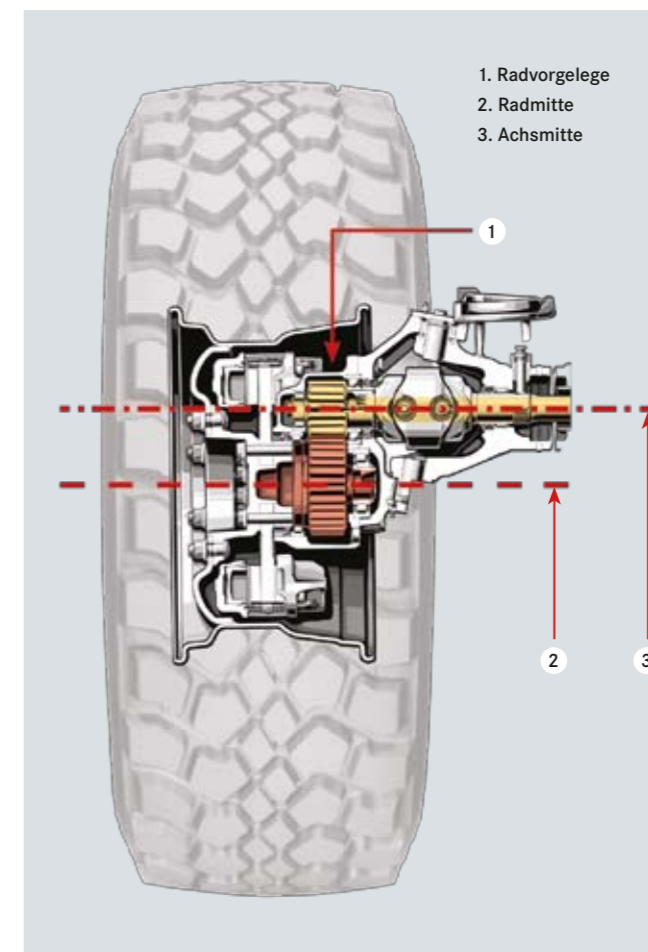

**Portalachsen.** Dank Portalachsen liegen Achsrohr und Differential beim Unimog über der Radmitte. Effekt: Sie profitieren von außergewöhnlicher Bodenfreiheit und überfahren spielend Hindernisse von bis zu einem halben Meter Höhe. Darüber hinaus gibt die Längslenkerführung der Achsen mit integrierten Stabilisatoren dem Unimog hohe Spurtreue sowie geringe Wank- und Nickneigung.

## Ihre Vorteile auf einen Blick:

- außergewöhnliche Bodenfreiheit durch Portalachsen
- günstige Böschungswinkel, höchste Kippsicherheit, extreme Steigfähigkeit, exzellente Traktion
- bis 90 km/h Höchstgeschwindigkeit auf befestigter Straße
- permanenter Allradantrieb, zuschaltbare Differenzialsperren
- ständiger Bodenkontakt aller 4 Räder
- hoher Fahrkomfort
- hohe Fahrsicherheit, gutes Kurvenverhalten
- 100%ige Sperrwirkung in beiden Achsen für schlupffreie Kraftübertragung auf alle 4 Räder
- große Reifenauswahl und passende Ketten für Winterdienst oder schwieriges Gelände
- flexible Anpassung des Reifeninnendrucks während der Fahrt

**Single-Bereifung.** Im Gegensatz zum herkömmlichen Allrad-Lkw mit Zwillings-Bereifung an der Hinterachse ist der Unimog einzelbereift. So laufen die Hinterräder stets in der verdichteten Spur der Vorderräder. Folge: geringerer Rollwiderstand und mehr Traktion durch Verzahnung des Reifenprofils. Ein verminderter Aufstandsdruck schont zudem den Boden und vermindert teure Flurschäden.

# System- und Geräteträgerkompetenz.

Alles, was mit Allrad-Lkw oder Kommunal-Traktor nicht zu machen ist – der Unimog macht es. Das garantiert Ihnen sein Geräteträgerkonzept, das speziell entwickelt wurde, damit Sie bei Ihren Einsätzen auch durch schwierigste Herausforderungen nicht zu bremsen sind: vom Mähen, Schneeräumen und Reinigen übers schnelle Transportieren und Umschlagen schwerer Lasten bis hin zu Rettungseinsätzen in kritischen Ausnahmesituationen.

**Erfahrung.** Das Unimog Geräteträgerkonzept lässt Ihnen alle Freiheiten. Zudem kooperiert Mercedes-Benz seit Jahrzehnten mit international führenden Geräte- und Aufbauherstellern. So vereinen sich in Ihrem Unimog das geballte Fachwissen von absoluten Spezialisten und über 50 Jahre Entwicklungserfahrung.

**4 An- und Aufbauträume.** An der Frontanbauplatte, zwischen den Achsen, am Heck, auf dem Rahmen oder der Pritsche – mit seinen 4 An- und Aufbauträumen für viele Arbeitsgeräte

ist der Unimog flexibler als jeder andere. Alle Geräte sind über ein Schnellwechselsystem im Nu ausgetauscht. Zusätzliche Hilfe beim An- und Abbau: der durchgehende Leiterahmen mit Befestigungspunkten und Lochbildern.

**Integrierte Antriebe.** Passend für sämtliche Einsätze: die integrierte 1- oder 2-Kreis-Arbeitshydraulik und für den oberen Leistungsbereich die Leistungshydraulik VarioPower®. Alle Hydraulikfunktionen sind mit einer Hand zentral steuerbar. Per Joystick.

**Frontzapfwelle.** Geräte mit einem hohen Leistungsbedarf bis 150 kW betreiben Sie mit der direkt vom Motor angetriebenen, lastschaltbaren Frontzapfwelle.

**Standardisierte Schnittstellen.** Farblich und numerisch kodierte Hydraulikstecker und -anschlüsse erleichtern den schnellen Geräteanschluss. Standardisierte Kupplungen machen den Gerätewechsel zum Kinderspiel.

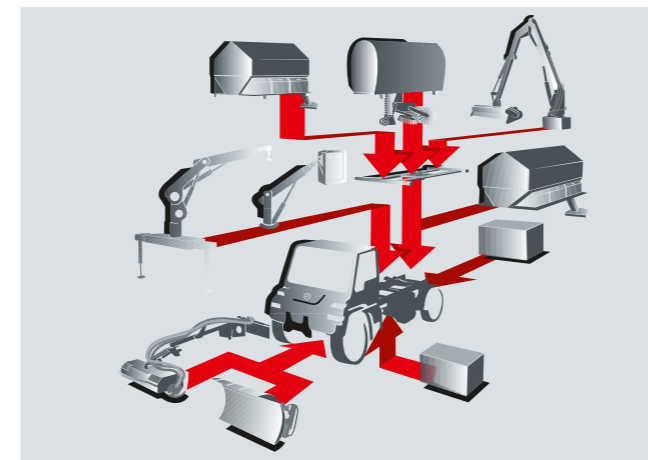

# Winterdienst.

Frostige Temperaturen. Vereiste Straßen. Und dazu vom Wetter überrascht: plötzlicher Schneefall, die ganze Nacht. Steigen Sie ein und entspannen Sie sich. Mit dem Unimog U 300/U 400/U 500 läuft alles glatt beim Räum- und Streueinsatz. Mit dem Unimog sind Sie sofort einsatzbereit. Dafür sorgt ein ganzes Paket technischer Innovationen, das den Unimog rundum fit macht für den Winterdienst. Fitter als jedes andere Einsatzfahrzeug weltweit.



**Schnee räumen und streuen – stundenlang.** Wer im winterlichen Dauereinsatz kühlen Kopf und warme Füße bewahren will, sitzt in der Unimog Komfortkabine gerade richtig. Wärmedämmender Faserverbundwerkstoff, beheizbare Windschutzscheibe, Spiegelheizung, programmierbare Standheizung, Sitzheizung: Ihre Pluspunkte bei eisigen Minusgraden. Und mit der Joystick-Bedienung der 2-Kreis-Arbeitshydraulik im Fahrerhaus heben, senken und schwenken Sie den angebauten Pflug ergonomisch und ermüdungsfrei. Die Schneepflugentlastung selbst ermöglicht sowohl aggressives Räumen als auch die Teilentlastung des Pfluges – und schont so vor allem das Material. Zudem erhöht sie die Lenkfähigkeit und verringert das Geräuschniveau.



**Einfach räumen.** Schnee räumen mit dem Unimog bietet eine Reihe offenkundiger Vorteile. Die im Vergleich zu einem Allrad-Lkw in gleicher Tonnage höhere Vorderachs-Schneepflüge. Der kürzere Radstand, die kompakte Fahrzeugbreite und natürlich das Freisichtfahrerhaus mit geringstem Vorbaumaß sorgen für eine einzigartige Wendigkeit und Übersichtlichkeit des Fahrzeugs, die nicht nur im innerstädtischen Bereich vorteilhaft ist.

**EQR-Wendeschtaltung.** Die vorwählbare Wendeschaltung Electronic Quick Reverse (EQR) rundet Ihr Unimog Winterpaket ab. Sie macht das Räumen bei ständigen Richtungswechseln schneller und komfortabler – durch synchronisiertes Vor- und Rückwärtsschalten.



**Permanenter Allradantrieb,** Differenzialsperren in Vorder- und Hinterachse, Scheibenbremsen an allen 4 Rädern, Anti-Blockier-System (ABS), wenn nötig an jedem Rad Schneeketten – auch auf glattem Boden garantiert der Unimog größtmögliche Sicherheit und Schubkraft serienmäßig. Dazu ein Freisicht-Fahrerhaus mit bestem Blick nach vorn, auf die seitlichen Arbeitsräume und nach hinten. So meistern Sie jede Fahrsituation und können selbst in engen Straßen präzise räumen.



**Kompakt, wendig, leistungsstark.** Die Vorteile des Unimog bei der Montage schwerer Schneepflüge nutzen Sie natürlich auch beim Einsatz von Schneefräsen. Bis zu 2 t dürfen die schwer sein, die hohe Vorderachstragfähigkeit des Unimog macht dies möglich. Wendigkeit und Übersichtlichkeit bleiben dank des geringen Vorbaumaßes, des kurzen Radstandes und der kompakten Fahrzeugbreite dennoch voll erhalten. Arbeits- und Kriechgänge sowie der hydrostatische Fahrtrieb ermöglichen ein Fräsen in optimaler Arbeitsgeschwindigkeit. Die Frontzapfwelle mit bis zu 150 kW Leistungsabgabe ermöglicht durch konstante Zapfwelldrehzahl ein kontinuierliches Arbeiten auf hohem Leistungsniveau: Bis zu 1.600 t Räumleistung pro Stunde mit der Fräse sind möglich.

**Überragende Einsatzbereitschaft** bei 30° C unter null. Und das ab Werk. Das bietet nur der Unimog. Dank besonders langlebigem Fahrerhaus aus korrosionsfreiem Faser-verbundwerkstoff, beheiztem Lufttrockner, Motorblockvorwärmung, Kraftstoffvorwärmung mit Wasserabscheider, Ansaugluftvorwärmung, verstärkter Lichtmaschine und leistungsverstärkten Batterien. Bei Bedarf sind mit dem Unimog sogar noch tiefere Temperaturen drin. Fragen Sie Ihren Unimog Partner.

**Ausdauernd streuen.** Da Streuer nicht nur auf die Pritsche des Unimog sondern auch direkt auf die Kugelpunkte des Pritschenzwischenrahmens aufgebaut werden können, ist es möglich, mit größeren Streuern weitere Räumschleifen abzufahren. Streuervolumen von 2 bis 4,2 m<sup>3</sup> sind möglich.

#### Ihre Vorteile auf einen Blick:

- optimale Arbeitsbedingungen, auch bei tiefen Temperaturen
- hohe Vorderachstragfähigkeit für schwere Schneepflüge und -fräsen
- einzigartige Wendigkeit, nicht nur in Ortschaften
- hohe Räum- und Fräsleistungen
- große Streuervolumina
- angenehmes, ermüdungsfreies Arbeiten

# Mäheinsatz.

Sie wollen mit dem Frontausleger-Mähwerk Böschungen, Seitenstreifen oder Bankette mähen? Zu Ihren Aufgaben gehören Pflegearbeiten wie Mulchen von Brachflächen, Großflächenmähen, Randstreifenmähen, Grabensohlenfräsen oder Gestrüppmähen? Was auch immer Sie vorhaben: Mit dem Unimog schneiden Sie besser ab. Weil er so vielseitig ist wie kein anderes Fahrzeug im professionellen Mäheinsatz. Und Ihnen genau die Leistung bietet, die Sie suchen.



**Alle Möglichkeiten.** Ob kleine Gemeinde, Großstadt oder Autobahnmeisterei: Der Unimog hat für jede Anforderung die passende Mähkombination parat. Zum Beispiel können Sie Ihre Einsätze mit nur einem Mähgerät im 1-Mann-Betrieb erledigen. Das Mähgerät ist dabei front- oder heckseitig aufgebaut. Oder Sie entscheiden sich

für zwei frontseitig angebrachte Mähgeräte. Damit führen Sie Ihre Einsätze entweder im 1-Mann- oder im 2-Mann-Betrieb durch. Ganz wie Sie möchten. Damit nicht genug. Der Unimog schafft sogar 3 Arbeitsgänge in einer Überfahrt. Per Trio-Mähkombination. Dazu gehören ein Randstreifenmäher, ein Frontausleger-Böschungsmäher

und ein auf der Pritsche montiertes Böschungsmähgerät. Je nach Einsatz können die Mähwerke einzeln, in 2er- oder 3er-Kombination betrieben werden.





**Stufenlos.** Im Unimog U 300/U 400/U 500 können Sie Ihre Mäheinsätze auch mit hydrostatischem Fahrtrieb durchführen. Ihr Vorteil: die stufenlose Anpassung der Arbeitsgeschwindigkeit bei konstanter Motordrehzahl sowie eine einfache und bequeme Bedienung über das Fahrpedal oder Handrad.



**Wechsellenkung.** Mit der Wechsellenkung VarioPilot® erledigen Sie den Mäheinsatz noch sicherer und wirtschaftlicher – im effizienten 1-Mann-Betrieb. Je nach Arbeitssituation ist die Lenksäule mit einem Handgriff von links nach rechts verschoben. Und Sie haben stets die richtige Sitzposition, arbeiten im Verkehrsfluss, sehen alle Arbeitsbereiche bestens ein und können bei Bedarf immer auf der verkehrsabgewandten Seite aussteigen.



**Universelles Bedienpult.** Durch ISOBUS entfällt der Ein- bzw. Ausbau verschiedener Bedienpulte ebenso wie die umfangreiche Verkabelung im Fahrerhaus für verschiedene Geräte. Unterschiedliche Halter für die Bedienpulte und -elemente sind ebenso überflüssig wie die separate Lagerung der Bedienelemente. ISOBUS im Unimog spart Zeit und Geld bei Inbetriebnahme, Einsatz und Instandhaltung. Das ist die Zukunft. Und die hat mit ISOBUS längst begonnen. Bei wechselnden Einsätzen. Darauf stellt sich ISOBUS ein und macht schnellen Gerätewechsel möglich. Unkompliziert. Einfach. Unterschiedliche Geräte können mit dem gleichen Bedienterminal bedient werden, die Tasten werden dabei mit verschiedenen Schaltfunktionen belegt.



**2-Mann-Betrieb.** Im 2-Mann-Betrieb kommt die voll verglaste Mähtür mit Mäh-Drehsitz zum Einsatz. Ein echtes Unimog Highlight, das dem Bediener optimale Bewegungsfreiheit gewährt – und direkte Sicht auf den Mähkopf des heckseitig aufgebauten Mähgeräts.

# Unterhaltsarbeit.

Mit Ast- oder Wallheckenschere Lichtraumprofile schneiden, Buschwerk und Gehölze pflegen, zugewachsene Wege freischneiden. Auch an schneefreien Wintertagen startet der Unimog für Sie richtig durch und erledigt verschiedenste Unterhaltsarbeiten. Schneller und effizienter als jeder Kommunal-Traktor. Lohnendes Extra: Baumrückschnitte, Entastungen und Material von Flächenrodungen werden mit dem über die mechanische Frontzapfwelle angetriebenen Häcksler direkt weiterverarbeitet. Bis zu einer Holzstärke von 25 cm.



Der Unimog kann einfach mehr. Zum Beispiel Material, Technik und Mannschaft schnell und sicher befördern. Auch wenn's schwierig wird abseits befestigter Straßen, auf morastigen Böden, im schneebedeckten Gelände. Sie brauchen einen Arbeitskorb, eine Hubarbeitsbühne, einen Kran oder einen Bagger? Der Unimog kann all das sein, wenn Sie es wollen. Und noch dazu ein Mastensteller, ein Werkstattwagen oder ein mobiler Generator mit Seilwinde oder Druckluftkompressor. Als Kabelverleger macht der Unimog eine ebenso gute Figur wie als Träger für Grabenfräsen, Verfüllschnecken, Tief- oder Flachbohrgeräte. Und putzen kann er natürlich auch: Tunnelwände oder Lärmschutzbauten oder Leitpfosten etwa.



# Reinigungseinsatz.

Ob Reinigen des Marktplatzes mit dem Schwemmbalken oder lokaler Baustellen mit dem Vorbaukehrbesen, ob Kanalspülen oder Gießen von Blumenkübeln per Teleskoparm: Der Unimog U 300/U 400/U 500 bietet eine Vielzahl rasch wechselbarer Geräte, mit denen Sie Aufgaben wie Straßenreinigung oder Bewässerung schnell und wirtschaftlich erledigen.

**Mechanische Frontzapfwelle.** Stark verschmutzte Fahrbahnen und Straßen, Bauwerke, Tunnel und Schallschutzwände werden mit Hochdruckflächen-Reinigungsgeräten gesäubert. Der Antrieb erfolgt über die leistungsstarke mechanische Frontzapfwelle des Unimog.

**Starke Leistung.** Bis 320 l/min Pumpenleistung, 850 m<sup>3</sup>/h Saugleistung und 300 bar Spüldruck erlauben Ihnen schnelles, effektives und dennoch verbrauchsschonendes Arbeiten – auch bei hartnäckigen Verschmutzungen. Für ausreichenden Wasservorrat sorgt ein auf die Pritsche montierter Wasserbehälter mit einem Tankvolumen von bis zu 6.000 Litern.

**Praktisch und übersichtlich.** Alle Bedienelemente und Anzeigen sind da, wo Sie sie erwarten – für den Geräteeinsatz nach Bedienhäufigkeit geordnet, gut erreichbar, leicht verständlich und in Ihrem direkten Blickfeld.



## Transport-, Lade- und Umschlagarbeit.

Für Einsätze in der Transport-, Lade- und Umschlagarbeit bringt der Unimog U 300/U 400/U 500 die Wirtschaftlichkeit gleich mit – als Arbeits- und Transportfahrzeug in einem. So erledigt er Frontladerarbeiten schnell und effektiv. Dank einer Überladehöhe von mehr als 3 Metern und einer Nutzlast von über 1 Tonne. In kurzer Zeit ist der Frontlader problemlos an- oder abgebaut. Und der Unimog steht Ihnen für andere Arbeiten zur Verfügung.



**Schnell und sicher.** Auch Transportaufgaben bewältigt der Unimog äußerst zuverlässig. Und besonders schnell. Bis zu 90 km/h können Sie mit ihm auf der Straße fahren. Doch der Unimog bringt Sie nicht nur zügig ans Ziel. Er bietet Ihnen darüber hinaus selbst mit voller Ladung hohen Fahrkomfort. Und vorbildliche Sicherheit. Anti-Blockier-System (ABS) und automatische, lastabhängige Bremskraftregelung (ALB) machen's möglich.

**Wirtschaftlicher.** Günstig auf Achse: Durch seine kurze Bauweise kann der Unimog die zulässige Transportlänge von 18 Metern mit mehrachsigen Anhängern oder 2 Anhängern voll nutzen. Sie hätten es gern noch wirtschaftlicher? Als Zugmaschine ist der Unimog in Deutschland mautbefreit und unterliegt nicht dem Sonntagsfahrverbot – inklusive Anhängern.



# Rettungseinsatz.

Effizienter arbeiten. Wirtschaftlicher fahren. Unmögliches möglich machen. Es gibt viele Gründe, warum der Unimog für Sie im kommunalen Einsatz genau das richtige Fahrzeug ist. Und einen ganz besonderen: plötzliche Notfälle. Erdbeben, Schneekatastrophen, Hochwasser. Ausnahmesituationen, in denen es von einer Sekunde auf die andere um alles geht: das Leben von Menschen und den Schutz hoher Sachwerte. Doch keine Sorge, wo ein Allrad-Lkw erst gar nicht hinkommt, haben Sie mit dem geländegängigen Unimog U 300/U 400/U 500 einen starken Partner an Ihrer Seite und können wichtige Hilfe leisten. Der Unimog – unvergleichlich in seiner Leistung, unverzichtbar in jedem Fuhrpark.

**Globale Hilfe.** Immer öfter schlägt die Natur blitzschnell zu. Schneiden Tonnen von Matsch und Geröll ganze Ortschaften von der Außenwelt ab, wie im Sommer 2005 in den Schweizer Feriengebieten des Berner Oberlands. Bedroht Hochwasser die wirtschaftliche Existenz ganzer Regionen, wie 1997 im ostdeutschen Oderbruch. Sind ganze Landstriche zerstört, wie 2004 bei der Tsunami-Katastrophe in Südostasien. Hier und in unzähligen anderen Krisengebieten rund um den Globus steht der Unimog als Helfer an vorderster Front. Leistungsstark und zuverlässig wie keine andere Fahrzeug-Gattung.

**Jederzeit einsatzbereit.** Erdbeben, Hochwasser, Winter-einbruch: Im kommunalen Einsatz kann die Grenze zwischen Krise und Katastrophe hauchdünn sein. Um das eine zu meistern und das andere zu verhindern, braucht es ein Fahrzeug, auf das man sich immer hundertprozentig verlassen kann. Den Unimog. Schnell auf der Straße, agil auf jedem Untergrund – mit unvergleichlichen

Fahreigenschaften bringt er im Krisenfall die Hilfskräfte zügig ins Einsatzgebiet. Und kann dort seine Fähigkeiten voll ausspielen. Im Handumdrehen sind alle passenden Geräte für den Rettungseinsatz angebaut, die Hydraulik und mechanische Frontzapfwelle sorgen für den nötigen Antrieb. So ist der Unimog rundum bestens gerüstet

– zum Beispiel für Bergungs- und Aufräumarbeiten mit Kran, Frontlader, Wasserpumpen, Notstrom-Aggregaten oder Seilwinde. Auch als Transportfahrzeug leistet er wichtige Dienste, ausgestattet mit allem Notwendigen zur Versorgung der Bevölkerung. Von der ersten bis zur letzten Minute: Der Unimog ist dabei.



## Bedienkomfort und Ergonomie.

Die Fahrerkabine des Unimog bietet alles, was den Arbeitsalltag für den Fahrer so ergonomisch, bequem und sicher macht, wie nur möglich. Auch bei lang andauernden Einsätzen.



**Fahrentlastung.** Die Kabine mit großzügiger Kopf- und Bewegungsfreiheit ist aus korrosionsfreiem, geräusch- und wärmedämmendem Hightech-Faserverbundwerkstoff (FVW) gefertigt. Sie besitzt eine sehr hohe Festigkeit und Steifigkeit und ist sowohl gefedert als auch gedämpft gelagert. Die überwiegend elektrische Steuerung der Funktionen reduziert Schwingungen in der Kabine auf ein Minimum.

**Gutes Klima.** Der Unimog ist serienmäßig mit einer Klimaanlage und Sonnenblende ausgestattet. Zusätzlichen Schutz vor greller Licht- und Sonneneinstrahlung bietet das wärmedämmende Glas der Unimog Komfortkabine. Und: Staub- oder Pollenfilter und Umluftschaltung reduzieren beim Mäheinsatz die Reizstoffe in der Kabine.

**Ergonomie.** Alle Bedienelemente und Anzeigen sind da, wo Sie sie erwarten – für den Geräteinsatz nach Bedienungshäufigkeit geordnet, gut erreichbar, leicht verständlich und in Ihrem direkten Blickfeld.

### Ihre Vorteile auf einen Blick:

- ergonomische Bedienelemente
- großzügige, gedämmte und gedämpfte Kabine
- serienmäßige Klimaanlage
- zuverlässiger Staub- und Pollenfilter
- flexible Wechsellenkung
- kuppelfreies Fahren und Arbeiten

## Wirtschaftlichkeit und Umwelt.

Das Herz des Unimog – seine modernen Euro 4-Motoren (ab 2009: Euro 5-Motoren). In ihnen verbinden sich effiziente Kraftentfaltung mit niedrigem Verbrauch und vorbildlicher Umweltfreundlichkeit. Bis zu 210 kW verleihen dem Unimog seine Stärke. Dabei haben Sie die Wahl zwischen einem Fahr- und einem Arbeitsmodus – je nach Einsatzsituation. Besonders wegweisend: BlueTec®, die Diesel-Technologie von Mercedes-Benz. Mit der SCRT-Diesel-Technologie optimieren Sie nicht nur den Kraftstoffverbrauch. Sie senken auch den Schadstoffausstoß und erfüllen so mühelos die europäische Abgasnorm Euro 4.

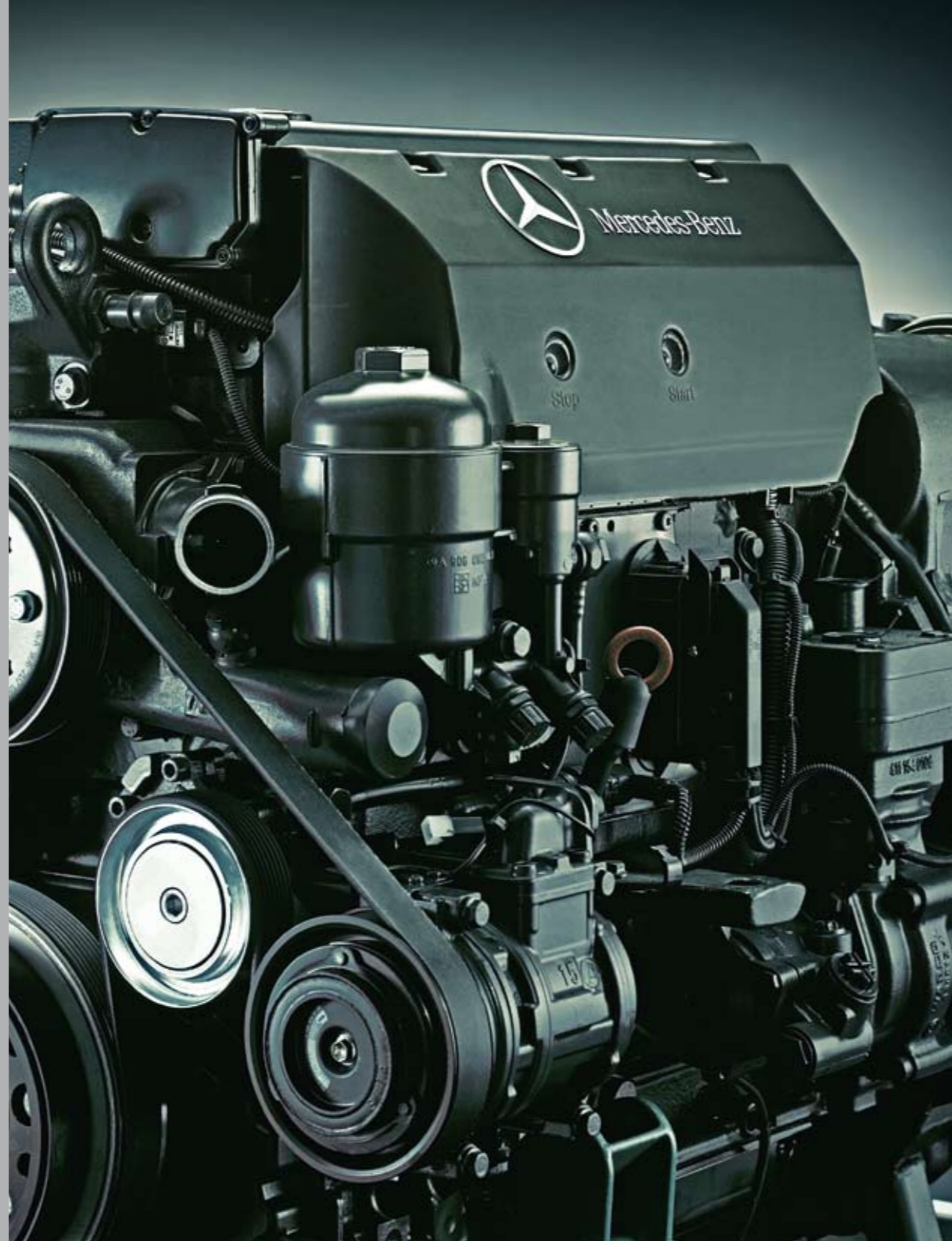

## Kompromisslos sauber – ab 2009 mit Euro 5.

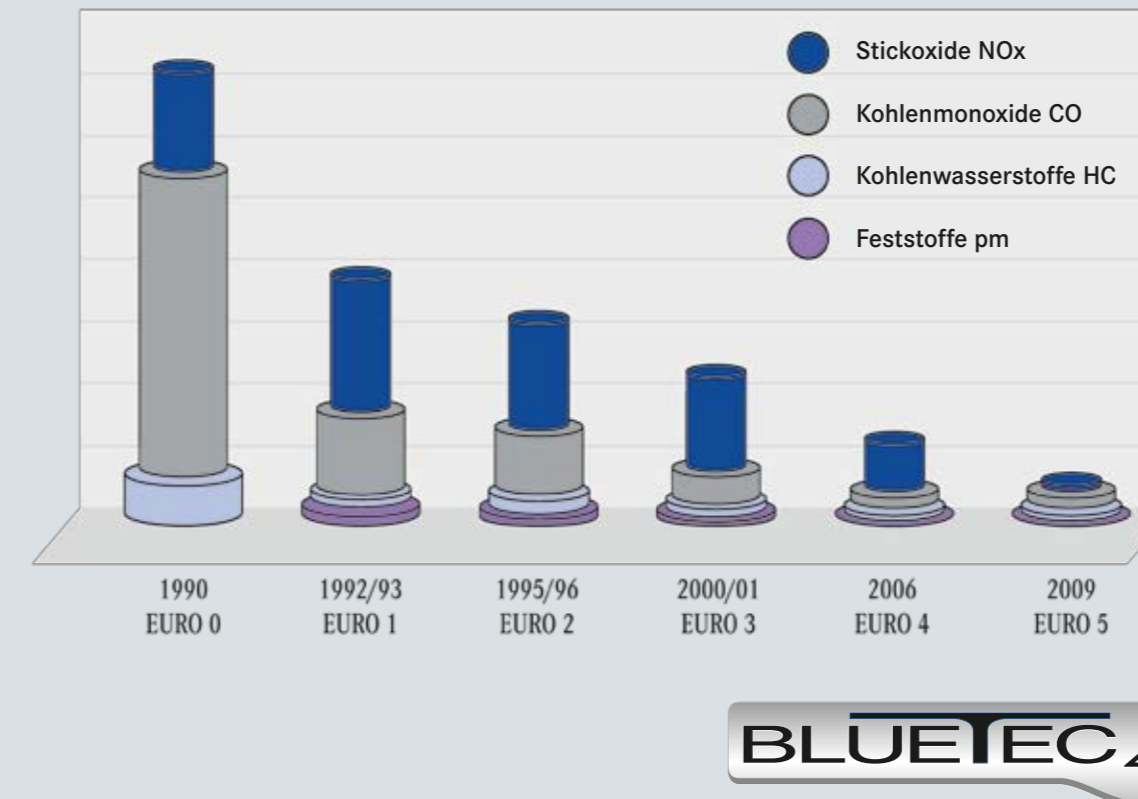

**Zuverlässigkeit.** Direkteinspritzung, Dreiventiltechnik, Abgasturbolader, Ladeluftkühlung, hoher Drehmomentanstieg, breite Konstantleistungsbereiche und hohe Leistungsreserven. Mit den wartungsarmen Euro 4-Motoren (ab 2009: Euro 5) sind Sie auf dem neuesten Stand der Technik – und für die vielfältigsten Einsätze perfekt gerüstet. Leistungspotenzial: von 110 kW (150 PS) bis 210 kW (286 PS).

**Getriebe.** Elektropneumatisches Schaltgetriebe mit bis zu 24 Vorwärts- und 22 Rückwärtsgängen für Geschwindigkeiten von 0,1 bis 90 km/h – so setzt der Unimog jede benötigte Motorleistung optimal um. Auf die Straße oder in Ihre Arbeitsgeräte.

### Ihre Vorteile auf einen Blick:

- schont Umwelt und Geldbeutel. Reduzierter Schadstoffausstoß und gegenüber Kommunaltraktoren deutlich geringerer Kraftstoffverbrauch
- minimaler Wartungsaufwand bei hoher Betriebssicherheit
- lange Lebensdauer aller Teile
- erstklassiger Wiederverkaufswert

**Einsatzbereitschaft.** Einsetzbar bis  $-30^{\circ}\text{C}$  dank wärmedämmendem Faserwerkstoff, verstärkter Batterie für erhöhte Startsicherheit, beheiztem Lufttrockner für die Bremsanlage, Kraftstoff- und Motorvorwärmung und beheizter Windschutzscheibe.

**Motorsteuerung.** Auf Knopfdruck die richtige Motorcharakteristik: Im Fahrmodus profitieren Sie bei Straßenfahrten und Transporteinsätzen vom elastischen Drehzahlverhalten. Der Arbeitsmodus garantiert im Gelände- und Geräteinsatz auch bei wechselnder Belastung minimale Drehzahlabweichungen.



Immer vor Ort.

## Weltweiter Service von Mercedes-Benz.

Wo ein Unimog unterwegs ist, da sind auch wir nicht weit: Dank mehr als 1.000 Mercedes-Benz Service-Stützpunkten weltweit ist Ihr Unimog Partner schnell zur Stelle, wenn Sie ihn brauchen. Mit Services und Dienstleistungen, die genauso zuverlässig, flexibel und fortschrittlich sind, wie der Mercedes-Benz Unimog selbst. Vom schnellen Ersatzteil-Service über Reparatur und Wartung bis hin zum maßgeschneiderten Finanzierungs- oder Leasingangebot. Und zwar nicht nur für Ihren Unimog selbst, sondern auch für viele An- und Aufbauten. Darauf können Sie sich verlassen.

Sie wollen mehr erfahren? Einfach Postkarte abtrennen, ausfüllen und abschicken. Oder Sie senden die Postkarte per Fax an: +49 (0) 721/15 10-125.

Weitere Infos und den aktuellen Unimog-eNewsletter erhalten Sie im Internet unter:  
[www.mercedes-benz.com/unimog](http://www.mercedes-benz.com/unimog)

Sie können den Unimog-eNewsletter auch direkt mit der Postkarte bestellen. Einfach E-Mail-Adresse auf der Rückseite angeben, und Sie sind immer auf dem Laufenden.



### Ich will's wissen.

Ja, ich möchte mehr Informationen zum Unimog im kommunalen Einsatz erhalten.

Der Unimog interessiert Sie ...? (bitte unbedingt angeben)  
 privat  geschäftlich/gewerblich

Sind in Ihrem Unternehmen Unimog im Einsatz?

Ja  Nein

Führen Sie auch Arbeitseinsätze auf schwierigerem Terrain durch?

Ja  Nein

Setzen Sie unterschiedliche An- und Aufbauten/Arbeitsgeräte ein?

Ja  Nein

Ich will online das Neueste als Erster erfahren – automatisch und regelmäßig per Unimog-eNewsletter.

Ihre E-Mail

Firma \_\_\_\_\_

Name \_\_\_\_\_

Vorname \_\_\_\_\_

Position \_\_\_\_\_

Straße, Nr. \_\_\_\_\_

PLZ, Ort \_\_\_\_\_

Land \_\_\_\_\_

Telefon \_\_\_\_\_

Branche \_\_\_\_\_

Rechtlicher Hinweis: Wir möchten Ihnen aktuelle Informationen zusenden und speichern dafür die von Ihnen angegebenen Daten. Sie können der Verwendung Ihrer Daten jederzeit widersprechen. Wenden Sie sich dazu an die Daimler AG, Werk Wörth, Produktbereich Sonderfahrzeuge, HPC 185, Standort Datenschutz, 76742 Wörth.

NE PAS AFFRANCHIR

NICHT FREIMACHEN

REPONSE PAYEE/WERBEANTWORT  
ALLEMAGNE

Daimler AG  
 Produktbereich Sonderfahrzeuge  
 Postfach 21 03 30  
 76153 KARLSRUHE  
 ALLEMAGNE





[www.mercedes-benz.com/unimog](http://www.mercedes-benz.com/unimog)

Mercedes-Benz

**Zu den Angaben in diesem Prospekt:** Nach Redaktionsschluss dieser Druckschrift können sich am Produkt Änderungen ergeben haben. Konstruktions- oder Formänderungen, Abweichungen im Farbton sowie Änderungen des Lieferumfangs seitens des Herstellers bleiben während der Lieferzeit vorbehalten, sofern die Änderungen oder Abweichungen unter Berücksichtigung der Interessen des Verkäufers für den Käufer zumutbar sind. Sofern der Verkäufer oder der Hersteller zur Bezeichnung der Bestellung oder des bestellten Kaufgegenstands Zeichen oder Nummern gebraucht, können allein hieraus keine Rechte abgeleitet werden. Die Abbildungen können auch Zubehör und Sonderausstattungen enthalten, die nicht zum serienmäßigen Lieferumfang gehören. Farbabweichungen sind drucktechnisch bedingt. Diese Druckschrift kann ebenso Typen und Betreuungsleistungen enthalten, die in einzelnen Ländern nicht angeboten werden. Aussagen über gesetzliche, rechtliche und steuerliche Vorschriften und Auswirkungen haben nur für die Bundesrepublik Deutschland zum Zeitpunkt des Redaktionsschlusses dieses Prospektes Gültigkeit. Fragen Sie daher zum verbindlichen letzten Stand dieser Vorschriften und zu deren Auswirkungen bitte Ihren Unimog Partner. [www.mercedes-benz.com/unimog](http://www.mercedes-benz.com/unimog)