

CAMINHÕES AGRALE

6000 • 8500 E-MEC



- Comprovado desempenho e excelente relação custo benefício;
- Versatilidade, agilidade e facilidade de operação;
- Manutenção com menor custo;
- Maior economia de combustível por hora trabalhada.



CARACTERÍSTICAS TÉCNICAS

6000



8500 E-MEC



PESOS E CAPACIDADES (KG)

| | | |
|-----------------------------------|-------|--------|
| Peso bruto total – PBT | 6.100 | 8.000 |
| Carga útil + carroceria | 3.535 | 5.250 |
| Peso a vazio | 2.565 | 2.750 |
| Carga máxima no eixo dianteiro | 2.200 | 2.600 |
| Carga máxima no eixo traseiro | 4.000 | 5.500 |
| Capacidade máxima de tração (CMT) | 9.000 | 11.000 |

MOTOR

| | | |
|--------------------------------|-----------------------------|-----------------------------|
| Modelo | MWM 4.10 TCA | MWM 4.10 TCA |
| Nº de Cilindros / Cilindrada | 4 / 4.300 cm³ | 4 / 4.300 cm³ |
| Potência máxima – NBR ISO 1585 | 115cv (85kW) – 2.400 rpm | 115cv (85kW) – 2.400 rpm |
| Torque máximo – NBR ISO 1585 | 39kgf.m (380Nm) a 1.400 rpm | 39kgf.m (380Nm) a 1.400 rpm |
| Sistema de alimentação | Injeção direta | Injeção direta |

SISTEMA ELÉTRICO

| | | |
|----------------|-------------|-------------|
| Bateria | 12V / 100Ah | 12V / 100Ah |
| Alternador | 14V / 90A | 14V / 90A |
| Tensão nominal | 12V | 12V |

TRANSMISSÃO

| | | |
|--------------------------------|------------------|------------------|
| Embreagem tipo | Monodisco a seco | Monodisco a seco |
| Diâmetro externo do disco (mm) | 325 | 325 |

CAIXA DE CÂMBIO

| | | |
|--------------------|--|--|
| Modelo | EATON FSO 4405C | EATON FSO 4405C |
| Nº de marchas | 05 à frente – 01 à ré | 05 à frente – 01 à ré |
| Reduções | 1ª. 5,76:1 – 2ª. 2,64:1 – 3ª. 1,53:1 – 4ª. 1,00:1 – 5ª. 0,77:1 – ré 5,24:1 | 1ª. 5,76:1 – 2ª. 2,64:1 – 3ª. 1,53:1 – 4ª. 1,00:1 – 5ª. 0,77:1 – ré 5,24:1 |
| Eixo traseiro | Dana M284 | Dana M284 |
| Relação da redução | 4,63:1 | 4,63:1 – Opcional: 5,38:1 |

CHASSI

| | | |
|--------------------------------------|---|--|
| Tipo | Escada | Escada |
| Suspensão dianteira | Mola parabólica e barra estabilizadora | Mola parabólica e barra estabilizadora |
| Suspensão traseira | Mola semi-elíptica e barra estabilizadora | Mola semi-elíptica/Barra estabilizadora (opcional) |
| Amortecedores – dianteiro e traseiro | Telescópicos de dupla ação | Telescópicos de dupla ação |

RODAS

| | | |
|--------|------------|--------------|
| Modelo | 6,00 x 16" | 6,00 x 17,5" |
|--------|------------|--------------|

PNEUS

| | | |
|--------|------------------------|-----------------|
| Modelo | 7,50 R16" (com câmara) | 215/75R - 17,5" |
|--------|------------------------|-----------------|

FREIO DE SERVIÇO

| | | |
|-------------------------|--|-------------------------------|
| Modelo | Dianteiro a disco e traseiro a tambor, c/ ACIONAMENTO HIDRÁULICO | A tambor - "S CAM" pneumático |
| Freio de estacionamento | Mecânico com acionamento por pedal | Spring Brake 24" |
| Freio motor | Não aplicável | Opcional |

CAPACIDADE DE ABASTECIMENTO (LITROS)

| | | |
|-----------------------|-----|-----|
| Tanque de combustível | 100 | 150 |
| Cárter do motor | 9,2 | 9,2 |

DIMENSÕES (MM)

| | 6000 | 8500 E-MEC |
|--|---------------|---------------|
| A - Entre-eixos | 3.350 – 3.900 | 3.500 – 4.200 |
| B - Balanço dianteiro | 1.080 | 1.080 |
| C - Balanço traseiro | 1.500 | 1.500 |
| D - Comprimento total sem carroceria | 5.920 / 6.470 | 6.080 / 6.780 |
| E - Comprimento máximo da carroceria | 4.520 / 5.400 | 4.760 / 5.880 |
| F - Distância do centro do eixo até a carroceria | 840 | 840 |
| G - Altura da cabine | 2.350 | 2.400 |
| H - Altura da longarina | 900 | 950 |
| I - Comprimento da cabine | 1.630 | 1.630 |
| J - Largura espelho a espelho | 2.680 | 2.680 |
| L - Bitola traseira | 1.470 | 1.654 |
| M - Altura mínima até o solo | 190 | 208 |
| N - Bitola dianteira | 1.700 | 1.692 |
| O - Largura da cabine | 2.090 | 2.090 |
| P - Largura externa (eixo traseiro) | 1.920 | 2.120 |
| Q - Distância entre longarinas | 865 | 865 |
| Círculo de viragem | 13,07 m | 14,5 / 16 m |

6000 • 8500 E-MEC

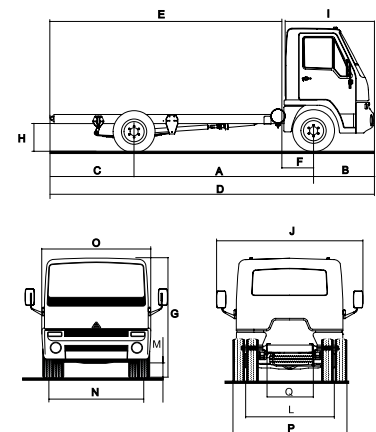

O presente folheto serve meramente como informativo ilustrativo do produto, estando a Agrale, ou o proponente, aptos a ofertar seus produtos com características técnicas ou opcionais diferentes dos aqui informados, valendo para tanto, como documento definitivo de oferta, a Proposta Comercial firmada pelo representante legal da empresa ofertante. Produtos com 12 meses de garantia. Setembro 2010



WWW.AGRALE.COM.BR

BR 116 KM 145 Nº 15104
CEP 95059-520 - CAXIAS DO SUL - RS
TELEFONE: (54) 3238.8000

CONCESSIONÁRIO

